

# INSPIRON™

VODIČ ZA PRIPREMU

**DELL™**  
YOURS IS HERE



# INSPIRON™

## VODIČ ZA PRIPREMU

Regulativni model: P09T serija

Regulativna vrsta: P09T001

# Napomene, oprezi i upozorenja

 **NAPOMENA:** NAPOMENA ukazuje na važnu obavijest koja će vam pomoći da bolje iskoristite svoje računalo.

 **OPREZ:** OPREZ Ukazuje na moguće oštećenje hardvera ili gubitak podataka i govori vam o tome kako da to izbjegnute.

 **UPOZORENJE:** UPOZORENJE ukazuje na moguće oštećenje imovine, tjelesnu ozljedu ili pogibiju.

Ako ste kupili računalo iz serije Dell™ n, ni jedna referenca za operativne sustave Microsoft® Windows® neće vrijediti.

---

**Podaci u ovom dokumentu podliježu promjenama bez prethodne obavijesti.**

© 2010 Dell Inc. Sva prava su zadržana.

Svaka reprodukcija ovog materijala, na koji god način se provodila je strogo zabranjena bez pismene dozvole Dell Inc.

Trgovački znakovi koji se koriste u ovom tekstu: *Dell* logotip *DELL*, *Inspiron*, *YOURS IS HERE*, *Solution Station* i *DellConnect* trgovački su znakovi za Dell Inc.; *Intel* je registrirani trgovački i znak *Atom* je trgovački znak za Intel Corporation u SAD i drugim zemljama; *Microsoft*, *Windows* i logotip gumba *Windows start* su trgovački znakovi ili registrirani trgovački znak Microsoft Corporation u Sjedinjenim Američkim Državama /i / ili zemljama; *Ubuntu* je registrirani trgovački znak za Canonical Ltd.; *Bluetooth* je registrirani trgovački znak Bluetooth SIG, Inc. i Dell ga koristi u okviru licence.

Ostali trgovački znakovi i trgovački nazivi mogu se koristiti u ovom dokumentu kao uputnica do entiteta čiji su znakovi ili do imena njihovih proizvoda. Dell Inc. odriče se svih vlasničkih interesa u vezi trgovačkih znakova ili trgovačkih imena koja nisu njegova.

# Sadržaj

<b>Priprema prijenosnog računala</b>	
<b>Inspiron</b> . . . . .	<b>5</b>
Prije pripreme računala . . . . .	5
Priključite AC adapter . . . . .	6
Priključivanje mrežnog kabela (dodatak) . . . . .	7
Pritisnite gumb za uključivanje . . . . .	8
Priprema operativnog sustava . . . . .	9
Izradite medij za oporavak sustava (preporučujemo) . . . . .	10
Aktivirajte ili deaktivirajte rad bežične mreže (opcija) . . . . .	12
Povezivanje s internetom (opcija) . . . . .	14
<b>Korištenje prijenosnog računala</b>	
<b>Inspiron</b> . . . . .	<b>16</b>
Značajke s desne strane . . . . .	16
Značajke s lijeve strane . . . . .	17
Funkcije baze računala i tipkovnice . . . . .	18
Svjetla stanja i indikatori . . . . .	20
Značajke sa stražnje strane . . . . .	21
Geste Touch Pada . . . . .	22
Značajke prikaza . . . . .	24
Uklanjanje i vraćanje baterije . . . . .	26
Softverske značajke . . . . .	28
Dell Dock . . . . .	29
Dell DataSafe Online Backup . . . . .	30
<b>Rješavanje problema</b> . . . . .	<b>31</b>
Kodovi zvučnih signala . . . . .	31
Problemi s mrežom . . . . .	32
Problemi s napajanjem . . . . .	33
Problemi s memorijom . . . . .	34
Smrzavanja i problemi sa softverom . . . . .	35
<b>Upotreba alata za podršku</b> . . . . .	<b>37</b>
Dellovo središte za podršku . . . . .	37

## Sadržaj

Moja Dell preuzimanja . . . . .	38	Povrat predmeta radi popravka u okviru jamstva ili radi popravka uz naplatu . . . . .	58
Poruke sustava . . . . .	38	Prije nego nazovete . . . . .	60
Rješavanje problema s hardverom . . . . .	40	Kontaktiranje Della . . . . .	62
Dell dijagnostika . . . . .	41		
<b>Obnavljanje vašega operativnog sustava . . . . .</b>	<b>45</b>	<b>Pronalaženje više podataka i resursa . . . . .</b>	<b>63</b>
Obnavljanje sustava . . . . .	46	<b>Tehnički podaci . . . . .</b>	<b>66</b>
Dell DataSafe Local Backup . . . . .	47	<b>Dodatak . . . . .</b>	<b>72</b>
Medij za oporavak sustava . . . . .	50	Obavijest o proizvodu Macrovision . . . . .	72
Obnavljanje tvorničkih postavki Della . . . . .	51	Podaci za NOM ili Official Mexican Standard (Službeni meksički standard) (samo za Mexico) . . . . .	73
<b>Dobivanje pomoći . . . . .</b>	<b>54</b>	<b>Indeks . . . . .</b>	<b>74</b>
Tehnička podrška i pomoć za korisnike . . . . .	55		
DellConnect . . . . .	56		
Online usluge . . . . .	56		
Automatizirana usluga za stanje narudžbe . . . . .	57		
Podaci o proizvodu . . . . .	58		

# Priprema prijenosnog računala Inspiron

Ovaj odjeljak osigurava informacije o podešavanju prijenosnog računala Dell™ Inspiron™.

## Prije pripreme računala

Pri postavljanju računala vodite računa da omogućite lagan pristup do izvora napajanja, dovoljnu ventilaciju i ravnu površinu na koju ćete računalo postaviti.

Ograničene mogućnosti zračnog strujanja oko vašega Inspiron prijenosnog računala mogu dovesti do pregrijavanja. Kako biste spriječili pregrijavanje osigurajte barem 10,2 cm (4 inča) sa stražnje strane računala i najmanje 5,1 cm (2 inča) sa svih drugih strana. Uključeno računalo nikad ne postavljajte na mjesto gdje je skućena mjesta kao što su ormar ili ladica.

 **UPOZORENJE:** Ventilacijske otvore nemojte blokirati, nemojte u njih gurati različite predmete i nemojte dopustiti da se u njima nagomila prašina. Nemojte stavljati vaše Dell™ računalo u okruženje s niskim protokom zraka, kao što je zatvorena aktovka ili površina od tkanine, kako što su tepisi i podmetači dok je pod napajanjem. Ograničavanje zračnog strujanja može oštetiti računalo, narušiti performanse računala ili dovesti do požara. Računalo uključuje ventilator ako se zagrije. Buka od ventilatora je uobičajena i ne znači da postoji problem s ventilatorom ili računalom.

 **OPREZ:** Postavljanjem ili slaganjem teških predmeta na računalo može dovesti do njegova trajnog oštećenja.

## Priključite AC adapter

Priključite AC adapter na računalo i zatim utaknite utikač u zidnu utičnicu ili prenaponski zaštitnik.

**⚠ UPOZORENJE:** AC adapter radi sa svim vrstama električnih utičnica. Međutim, priključci za napajanje i produžni kablovi razlikuju se među zemljama. Korištenje nekompatibilnog kabela ili neispravno priključivanje kabela na višestruki priključak ili električnu utičnicu može uzrokovati požar ili trajno oštećenje vašeg računala.

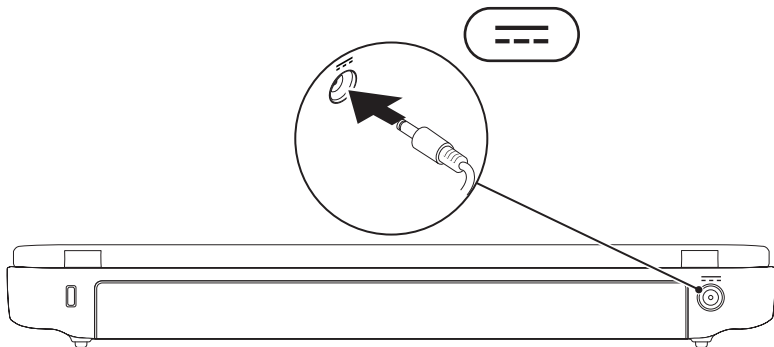



## Priključivanje mrežnog kabela (dodatak)

Kako biste koristili priključak za žični kabel, priključite mrežni kabel.

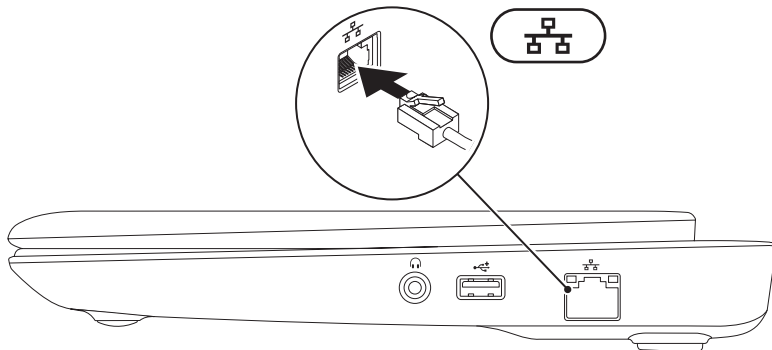

## Pritisnite gumb za uključivanje

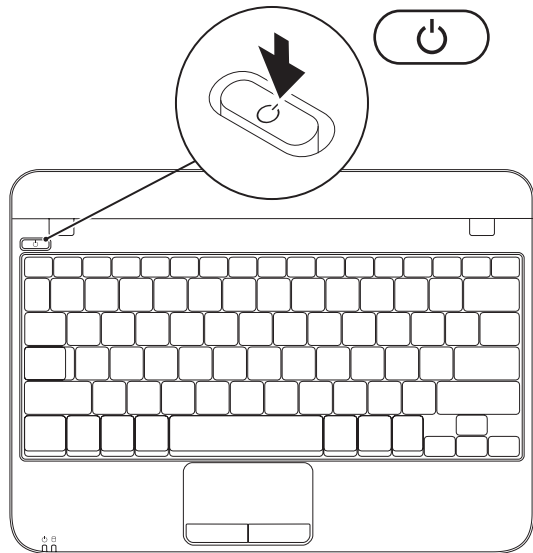

## Priprema operativnog sustava

Vaše Dell računalo je već konfigurirano s operativnim sustavom koji ste izabrali u vrijeme kupnje.

### Instaliranje sustava Microsoft Windows

Pri prvom pokretanju Microsoft® Windows®, slijedite upute na ekranu. Ovi koraci su obavezni i za njihovo izvršenje potrebno je određeno vrijeme. Windows ekranski prikazi za pripremu će vas voditi kroz nekoliko postupaka, uključujući i prihvaćanje licencnih sporazuma, podešavanje postavki i priprema internetske veze.

 **OPREZ:** Nemojte prekidati proces pripreme operativnog sustava. Time možete vaše računalo učiniti neupotrebljivim i morat ćete iznova instalirati operativni sustav.

 **NAPOMENA:** Za optimalni rad računala preporučujemo da preuzmete i instalirate najnoviji BIOS i upravljačke programe za vaše računalo koji su dostupni na [support.dell.com](https://support.dell.com).

 **NAPOMENA:** Više pojedinosti o operativnom sustavu i njegovim značajkama potražite na [support.dell.com/MyNewDell](https://support.dell.com/MyNewDell).

### Priprema Ubuntu sustava

Za pripremu Ubuntu® operativnog sustava, slijedite upute na ekranu. Pogledajte dokumentaciju za Ubuntu radi detaljnijih podataka operativnog sustava.

## Izradite medij za oporavak sustava (preporučujemo)

 **NAPOMENA:** Preporučuje se da izradite medij za oporavak sustava čim pokrenete Microsoft Windows.

 **NAPOMENA:** Vaše računalo nema unutarnji optički pogon. Koristite se vanjskim optičkim pogonom ili bilo kojim vanjskim uređajem za čuvanje podataka za postupke u kojima se spominje disk.



Medij za oporavak sustava može se koristiti za obavljanje vašega računala u radno stanje u kojemu je bilo kad ste ga kupili uz istodobnu zaštitu datoteka s podacima (nije potreban disk *Operativni sustav*). Medij za oporavak sustava možete koristiti ako su promjene na hardveru, softveru, upravljačkim programima ili drugim postavkama sustava dovele računalo u neželjeno radno stanje.

Za izradu medija za oporavak sustava bit će vam potrebno sljedeće:

- Dell DataSafe Local Backup
- USB modul s minimalnim kapacitetom od 8 GB ili DVD-R/DVD+R/Blu-ray Disc™

 **NAPOMENA:** Dell DataSafe Local Backup ne podržava upis na prijenosne diskove za ponovni upis.

Izrada medija za oporavak sustava:

1. Uvjerite se da je AC adapter priključen (pogledajte “Priključite AC Adapter” na stranici 6).
  2. Umetnite disk ili USB modul u računalo.
  3. Kliknite **Start**  → **Svi programi** → **Dell DataSafe Local Backup**.
  4. Kliknite **Create Recovery Media** (Izrada medija za oporavak).
  5. Slijedite upute na ekranu.
-  **NAPOMENA:** Više informacija o korištenju medija za oporavak sustava potražite u “Medij za oporavak sustava” na stranici 50.

## Aktivirajte ili deaktivirajte rad bežične mreže (opcija)

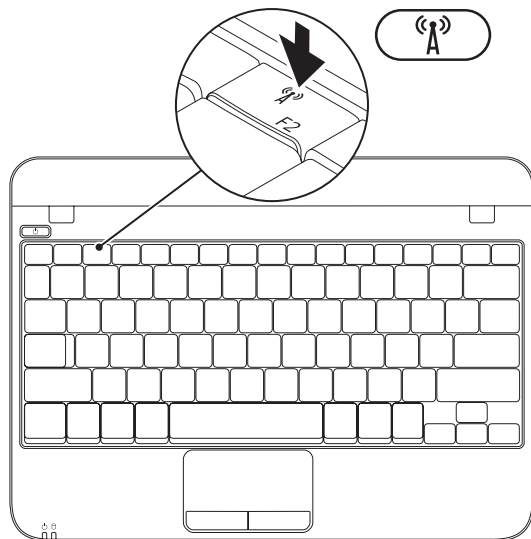

Za aktiviranje bežičnog uređaja:

1. Uključite računalo.
2. Dvaput kliknite  ikonu u paleti sustava ili pritisnite <F2>.

Pojavit će se dijaloški okvir **Wireless Enable/Disable** (Aktiviraj/deaktiviraj bežični uređaj).

3. Izaberite opciju koju želite aktivirati:
  - **Aktiviraj Bluetooth**
  - **Aktiviraj Wireless LAN**
4. Kliknite **OK** (U redu).

Za deaktiviranje bežičnog uređaja:

1. Dvaput kliknite  ikonu u paleti sustava ili pritisnite <F2>.

Pojavit će se dijaloški okvir **Wireless Enable/Disable** (Aktiviraj/deaktiviraj bežični uređaj).

2. Izbrišite opciju koju želite deaktivirati:
  - **Aktiviraj Bluetooth**
  - **Aktiviraj Wireless LAN**
3. Kliknite **OK** (U redu).

# Povezivanje s internetom (opcija)

Za povezivanje s internetom potreban vam je vanjski modem ili mrežna veza i davatelj usluge povezivanja s internetom (ISP).

Ako USB modem ili WLAN adapter nisu dio vaše originalne narudžbe, možete ih kupiti na internetskoj stranici na [www.dell.com](http://www.dell.com).

## Priprema žične veze s internetom

- Ako koristite telefonsku vezu, priključite telefonski vod na vanjski USB modem (po izboru) i na telefonsku zidnu utičnicu prije nego počnete s pripremom veze.
- Ako koristite DSL ili kablovski/satelitski modem, kontaktirajte svojega ISP ili službu mobilne telefonije radi uputa o pripremi veze.

Kako biste dovršili pripremu žičane internetske veze, slijedite upute u "Pripremanje vaše veze s internetom" na stranici 15.

## Priprema bežične veze

 **NAPOMENA:** Kako biste pripremili bežični usmjerivač, pogledajte dokumentaciju koju ste dobili s vašim usmjerivačem.

Prije nego budete mogli koristiti bežičnu internetsku vezu, morate se povezati sa svojim bežičnim usmjerivačem.

Podšavanje veze sa svojim bežičnim usmjerivačem:

1. Provjerite da li je rad bežičnog uređaja omogućen na vašem računalu (pogledajte "Omogućivanje ili onemogućivanje rada bežičnog uređaja" na stranici 12).
2. Spremite i zatvorite sve otvorene datoteke i zatvorite sve otvorene programe.
3. Kliknite **Start**  → **Upravljačka ploča**.
4. U okviru za pretraživanje upišite **mreža**, i zatim kliknite **Centar za mreže i zajedničko korištenje** → **Povezivanje s internetom**.
5. Za dovršetak postavljanja pratite upute na zaslonu.



### Pripremanje Vaša internetska veza

Davatelji internetskih usluga i njihove ponude mogu se razlikovati od zemlje do zemlje. Kontaktirajte svog davatelja (ISP) radi dostupnih mogućnosti povezivanja u vašoj zemlji.

Ako se ne možete priključiti na Internet, a ranije ste to mogli, možda usluge dobavljača internetskih usluga trenutno nisu dostupne. Obratite se dobavljaču internetskih usluga i provjerite status usluge ili se pokušajte ponovo priključiti kasnije.

Pripremite podatke o dobavljaču internetskih usluga. Ako nemate ISP, priključite se na čarobnjaka za internetsku vezu i on će vam pronaći jednoga.

Za pripremu vaše veze s internetom:

1. Spremite i zatvorite otvorene datoteke i izađite iz otvorenih programa.
2. Kliknite **Start**  → **Upravljačka ploča**.
3. U okviru za pretraživanje upišite mreža i zatim kliknite **Centar za mreže i zajedničko korištenje** → **Priprema nove veze ili mreže** → **Povezivanje s internetom**.

Otvara se prozor **Povezivanje s internetom**.

 **NAPOMENA:** Ako ne znate koju vrstu veze odabrati, pritisnite **Pomoć pri odabiru** ili se obratite svom davatelju internetskih usluga.



4. Slijedite upute na zaslonu i koristite informacije o postavljanju koje vam je dao davatelj internetskih usluga kako biste završili s postavljanjem.

# Korištenje prijenosnog računala Inspiron

Ovaj odjeljak donosi podatke o značajkama koje su dostupne na vašem prijenosnom računalu Inspiron™.

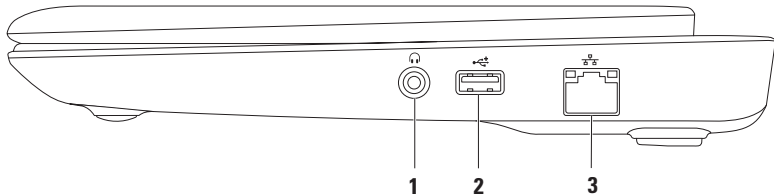

## Značajke s desne strane



- 
- 1**  **Konektor za audio izlaz/slušalice** — Služi za priključivanje para slušalica ili zvučnika s vlastitim električnim napajanjem ili audio sustava.
  - 2**  **USB 2.0 konektor** — služi za povezivanje USB uređaja kao što su miš, tipkovnica, pisač, vanjski disk ili MP3 plejer.
  - 3**  **Mrežni priključak** — povezuje vaše računalo s mrežom ili širokopojasnim uređajem ako koristite žičnu mrežu.
-

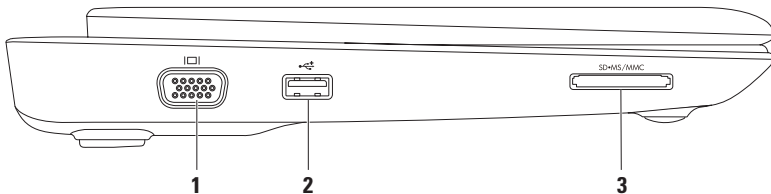



## Značajke s lijeve strane

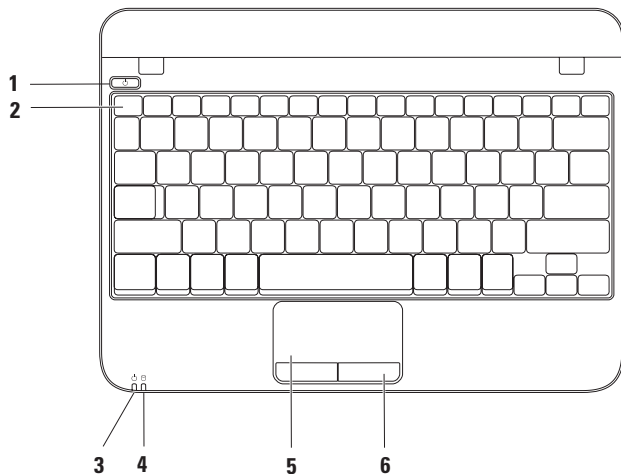

- 
- 1  **VGA konektor** — služi za priključivanje vanjskog monitora ili projektor.
- 
- 2  **USB 2.0 konektor** — služi za povezivanje USB uređaja kao što su miš, tipkovnica, pisač, vanjski disk ili MP3 plejer.
- 
- 3  **3-u-1 čitač medijskih kartica** — osigurava brzo i lako očitavanje, dijeljenje i pregled digitalnih fotografija, glazbe, video filmova te dokumenata koji se nalaze na memorijskim karticama.
-

## Funkcije baze računala i tipkovnice



- 
- 1  **Gumb za uključivanje** — Vršiti uključivanje i isključivanje računala kad se pritisne.
- 
- 2 **Red s funkcijskim tipkama** — Tipka za aktiviranje i deaktiviranje bežičnog uređaja, tipke za povećavanje i smanjivanje svjetline i tipke za aktiviranje i deaktiviranje dodirne plohe nalaze se u ovom redu.
- 
- 3  **Svjetlosni indikator napajanja/baterije** — pokazuje sljedeća stanja napajanja / baterije kad se računalo napaja iz AC adaptera ili baterije.
- Više pojedinosti o svjetlosnom indikatoru napajanja / baterije potražite u “Svjetla stanja i indikatori” na stranici 18.
- 
- 4  **Svjetlo aktivnosti tvrdog diska** — Uključuje se kad računalo očitava i upisuje podatke. Trepćuće svjetlo označava aktivnost tvrdog diska.
-  **OPREZ: Kako ne bi došlo do gubitka podataka, nikad ne isključujte računalo dok svjetlo aktivnosti tvrdog pogona trepće.**
- 
- 5 **Touch pad** — Osigurava funkcije miša za pomicanje kursora, povlačenje ili pomicanje izabраниh stavki i lijevi klik doticanjem površine. Podržava funkcije listanja i zumiranja. Više pojedinosti potražite u “Geste touchpada” na stranici 21.
- 
- 6 **Gumbi Touchpada (2)** — osiguravaju funkcije lijevoga i desnog klika poput onih na mišu.
-

## Svjetla stanja i indikatori

### Svjetla stanja napajanja / baterije

	Status svjetala indikatora	Stanje(a) računala	Razina napunjenosti baterije
<b>AC adapter</b>	mirno bijelo	uključeno isključeno/pripravnost	Punjenje < 90%
	trepćuće bijelo	pripravnost	punjenje
	isključeno	Isključeno/hibernacija	> 90%
<b>Baterija</b>	mirno bijelo	uključeno	> 10%
	trepćuće bijelo	pripravnost	>= 10%
	Mirno narančasto	uključeno/pripravnost	< 10%
	isključeno	isključeno/hibernacija	n/a

 **NAPOMENA:** Baterija se puni dok se računalo napaja iz AC adaptera.

## Značajke sa stražnje strane

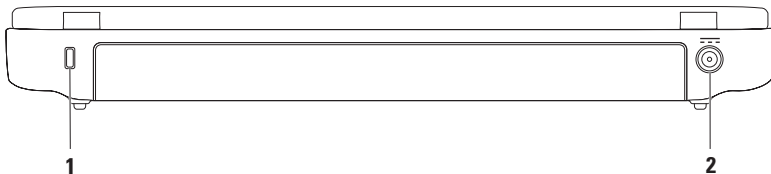

---

**1 Utor za sigurnosno uže** — Priključak komercijalno dostupnog sigurnosnog užeta na računalo.

**NAPOMENA:** Prije kupovine sigurnosnog užeta, provjerite da li odgovara utoru za sigurnosno uže na vašem računalu.

---

**2**  **Konektor AC adaptera** — Priključak AC adaptera za napajanje računala i punjenje baterije.

---

## Geste Touch Pada

### Listanje

Omogućava vam listanje kroz sadržaj. Funkcija listanja omogućava:

**Tradicionalno listanje** — Omogućava listanje u vertikalnom i u horizontalnom smjeru.

Za listanje u vertikalnom smjeru:

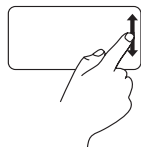

Pomičite prst gore ili dolje u zoni za vertikalno listanje (krajnja desna strana touchpada).

Za listanje u vodoravnom smjeru:

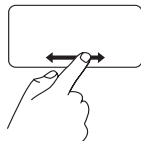

Pomičite prst lijevo ili desno u zoni za horizontalno listanje (krajnja donja strana touchpada).

**Kružno listanje** — Omogućava listanje u vertikalnom i u horizontalnom smjeru.

Za listanje u vertikalnom smjeru:

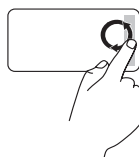

Pomičite prst u vertikalnoj zoni (desni brid touchpada), kružnim pokretima u smjeru kazaljke sata i unutar zone kružnog listanja radi listanja prema dolje.

Za listanje u vodoravnom smjeru:



Pomičite prst u vertikalnoj zoni (desni brid touchpada), kružnim pokretima u smjeru kazaljke sata i unutar zone kružnog listanja radi listanja prema dolje.



## Zum

Omogućuje vam povećavanje ili smanjivanje povećanja sadržaja na ekranu. Funkcija zuma sadrži:

**Zum jednim prstom** — omogućuje povećavanje ili smanjivanje.

Povećavanje:

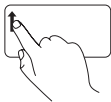

Pomičite prst gore u zoni za zumiranje (krajnja lijeva donja strana touchpada).

Smanjivanje:

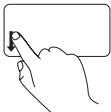

Pomičite prst gore u zoni za zumiranje (krajnja lijeva donja strana touchpada).

## Značajke prikaza

Ploča zaslona sadrži kameru i prateći digitalni mikrofon.

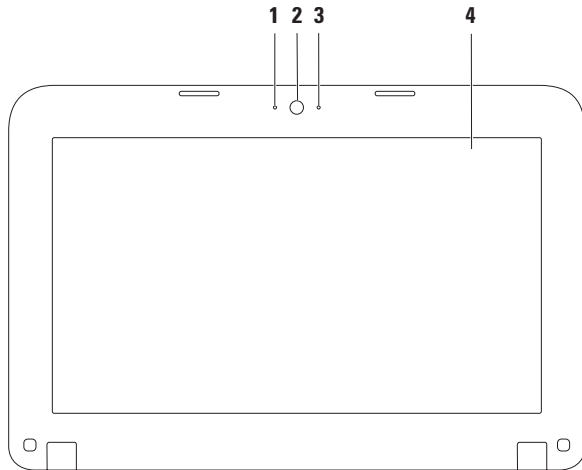

- 
- 1 Mikrofon** — osigurava visokokvalitetni zvuk za video konferencije i snimanje glasa.

---

  - 2 Kamera** — ugrađena kamera za video snimanje, konferencije i razgovore.



---

  - 3 Indikator aktivnosti kamere** — prikazuje da li je kamera uključena ili isključena.

---

  - 4 Zaslون** — vaš zaslon se može razlikovati na temelju izbrane konfiguracije koju ste odredili pri kupji računala. Više pojedinosti o zaslonima potražite u *Dell Technology Guide* na [support.dell.com/manuals](https://support.dell.com/manuals) ili **Start**  → **Svi programi** → **Dell Help dokumentacija**.
-

## Uklanjanje i vraćanje baterije

-  **UPOZORENJE:** Prije nego što započnete bilo koji postupak u ovom odjeljku, slijedite sigurnosne upute koje ste dobili s računalom.
-  **UPOZORENJE:** Korištenje nekompatibilne baterije može povećati rizik od požara ili eksplozije. Ovo računalo smije koristiti samo bateriju koju kupite kod Della. Ne koristite baterije s drugih modela računala.
-  **UPOZORENJE:** Prije vađenja baterije, isključite računalo i izvadite vanjske kablove (uključujući i AC adapter).

Za uklanjanje baterije:

1. Isključite računalo i preokrenite ga.
2. Povlačite zasun za blokadu baterije kako biste je oslobodili.
3. Izvadite bateriju iz odjeljka za baterije.

Vraćanje baterije na mjesto:

Poravnajte jezičke na bateriji s utorima na ležištu baterije i blago pritisnite bateriju dolje dok ne škljocne na svoje mjesto.

1 zasuni za oslobađanje baterije (2)



2 baterija

3 ležište za bateriju

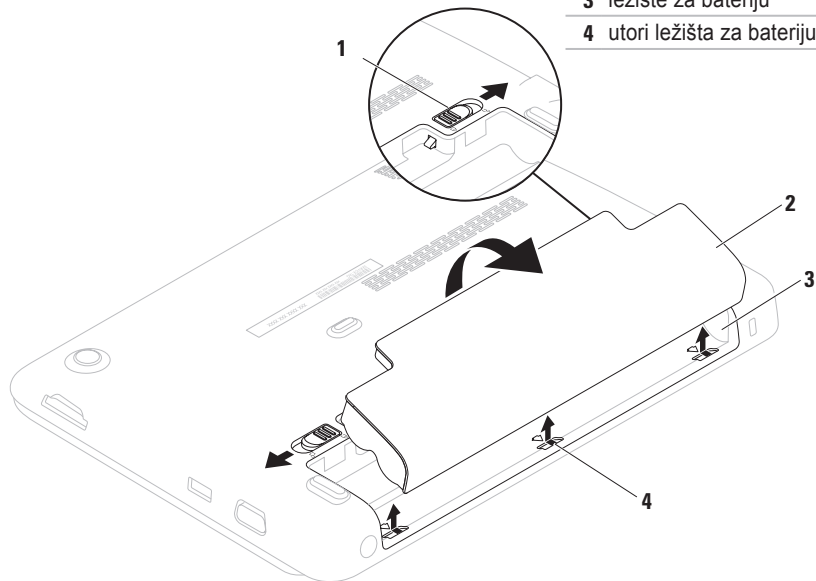
4 utori ležišta za bateriju (3)



## Softverske značajke

 **NAPOMENA:** Više pojedionosti o funkcijama koje su opisane u ovom odjeljku potražite *Dell Technology Guide* na [support.dell.com/manuals](http://support.dell.com/manuals) ne, primjerice na **Start**  → **Svi programi** → **Dell Help Documentation**.

## Produktivnost i komunikacija

Svoje računalo možete upotrijebiti za stvaranje prezentacija, brošura, čestitki, letaka i proračunskih tablica. Također možete pregledavati digitalne fotografije i slike. Provjerite u svojoj narudžbi koji ste softver kupili zajedno s računalom.

Nakon povezivanja s internetom možete pristupiti web stranicama, podesiti svoj račun za e-poštu, slati i preuzimati datoteke.

## Zabava i multimediji

Svoje računalo možete koristiti za gledanje filmova, igranje igara, slušanje glazbe i internetskih radio stanica.

Možete preuzeti ili kopirati slike i video filmove uz pomoć prijenosnih video uređaja kao što su digitalne kamere. Dodatne softverske primjene vam omogućavaju da organizirate i stvarate glazbene i video datoteke koje se mogu snimiti na disk, spremite na prijenosne uređaje kao što su MP3 playeri i kućni zabavni uređaji ili neposredno izvoditi i gledati na TV prijemnicima, projektorima ili opremi za kućno kino.

## Dell Dock

Dell Dock je skupina ikona koje donose lak pristup često korištenim programima, datotekama i mapama. Dock možete prilagoditi sebi putem:

- Dodavanjem i uklanjanjem ikona
- Promjenom boje i lokacije Docka
- Grupiranjem ikona u kategorije
- Promjenom ponašanja ikona



### Dodavanje kategorije

1. Kliknite desnom tipkom na Dock, kliknite **Add** → **Category**.  
Prikazat će se prozor **Dodaj/uredi kategoriju**.
2. Upišite naslov kategorije u polju **Naslov**.
3. Izaberite ikonu za kategoriju u **Izaberi sliku**:  
Okvir.
4. Pritisnite **Spremi**.

### Dodavanje ikone

Vucite i spustite ikonu u Dock ili kategoriju.

### Uklanjanje kategorije ili ikone

1. Kliknite desnom tipkom na ikonu ili kategoriju u Docku i kliknite **Delete shortcut** (Izbriši prečicu) ili **Delete category** (Izbriši kategoriju).
2. Slijedite upute na ekranu.

### Prilagodite Dock sebi

1. Kliknite desnom tipkom na Dock i zatim kliknite **Napredne postavke**.
2. Izaberite željenu opciju za prilagodbu Docka.

## Dell DataSafe Online Backup

 **NAPOMENA:** Dell DataSafe Online Backup možda neće biti dostupno u svim regijama.

 **NAPOMENA:** Preporučuje se širokopojasna veza za brzo slanje / preuzimanje.

Dell DataSafe Online je automatizirana usluga izrade sigurnosnih kopija i obnavljanja koja pomaže u zaštiti podataka i drugih važnih datoteka od katastrofalnih incidenata poput krađe, požara ili prirodnih katastrofa. Usluzi možete pristupiti putem računala koji je zaštićen lozinkom.

Više pojedinosti potražite na **[delldatasafe.com](http://delldatasafe.com)**.

Planirana izrada sigurnosnih kopija:

1. Dvaput kliknite ikonu Dell DataSafe Online  u traci sa zadacima.
2. Slijedite upute koje se pojave na zaslonu.



# Rješavanje problema

U ovom odjeljku nalaze se informacije o rješavanju problema s vašim računalom. Ako problem ne možete riješiti pomoću sljedećih smjernica, pogledajte “Korištenje alata za podršku” na stranici 37 ili “Kontaktiranje Della” na stranici 62.

## Kodovi zvučnih signala

Vaše računalo može emitirati niz signalnih zvukova za vrijeme pokretanja u slučaju problema ili grešaka. Ovaj niz zvučnih signala, poznat kao zvučni kod, identificira problem. Ako se to dogodi, zapišite zvučni kod i opis problema te kontaktirajte Dell (pogledajte “Kontaktiranje Della” na stranici 62).

 **NAPOMENA:** Za zamjenu dijelova pogledajte *Service Manual* (Servisni priručnik) na Dellovoj stranici [support.dell.com/manuals](http://support.dell.com/manuals).

Zvučni kod	Mogući problem
Jedan	Mogući kvar matične ploče — greška kontrolnog zbroja BIOS ROM-a
Dva	Nije pronađen RAM <b>NAPOMENA:</b> Ako ste instalirali ili zamijenili memorijski modul, provjerite da li je modul propisno sjeo na mjesto.
Tri	Mogući kvar matične ploče — greška čipseta
Četiri	Greška očitavanja / upisa u RAM a
Pet	Kvar sata stvarnog vremena
Šest	Kvar video kartice i čipa
Sedam	Kvar procesora
Osam	Kvar zaslona

# Problemi s mrežom

## Bežične veze

**Ako se bežična veza ss mrežom izgubi** — bežični usmjerivač je odvojen ili je onemogućen rad bežičnog uređaja na vašem računalu.

- Provjerite da li je bežični uređaj aktiviran (pogledajte “Aktiviranje ili deaktiviranje bežičnog uređaja” na stranici 12).
- Provjerite bežični usmjerivač kako biste bili sigurni da ima napajanje i da je povezan s vašim izvorom podataka (kablovski modem i mrežni koncentrator).
- Opet uspostavite vezu s bežičnim usmjerivačem (pogledajte “Priprema bežične veze” na stranici 14).
- Možda smetnje blokiraju ili onemogućavaju vašu bežičnu vezu. Pokušajte premjestiti računalo bliže vašem bežičnom usmjerivaču.

## Žične veze

**Ako je žična mrežna veza u prekidu** — kabel je olabavljen ili oštećen.

- Provjerite da li je kabel utaknut i da nije oštećen.
- Svjetlo integriteta veze na integriranom mrežnom priključku vam omogućava da provjerite da li veza radi i daje li informacije o svom stanju:
  - Zeleno — Prisutna je dobra veza između mreže 10Mb/s i računala.
  - Narančasto — Prisutna je dobra veza između mreže 100 Mb/s i računala.
  - Isključeno (nema svjetla) — Računalo nije utvrdilo fizičku vezu s mrežom. Radi pomoći obratite se administratoru vaše mreže ili ISP-u.



**NAPOMENA:** Svjetlo integriteta veze na mrežnom priključku služi samo za žičane kablovske veze. Svjetlo integriteta veze ne pruža informacije o stanju bežične veze.

## Problemi s napajanjem

**Ako je svjetlo napajanja isključeno** — računalo je isključeno, u stanju je čekanja ili nije priključeno na napajanje.

- Pritisnite gumb za uključivanje i isključivanje. Računalo će nastaviti s normalnim radom ako je bilo isključeno ili je radilo u režimu hibernacije.
- Namjestite kabel AC adapter i u priključku za napajanje na računalu i u električnoj utičnici.
- Ako je računalo uključeno u utičnicu produžnog kabela, provjerite je li produžni kabel uključen u električnu utičnicu i je li uključen.
- Također zaobiđite električne zaštitne uređaje, osigurače i produžne kablove kako biste se uvjerali da se računalo uključuje kako treba.
- Provjerite radi li električna utičnica tako da je ispitajte pomoću drugog uređaja, poput svjetiljke.

- Provjerite spojeve kabela AC adaptera.
- Ako se na AC adapteru nalazi svjetlo, provjerite da li ono svijetli.

**Ako svjetlo napajanja trajno svijetli bijelo i računalo ne reagira** — zaslon neće moći reagirati.

- Pritisnite gumb napajanja tako da se isključi računalo i zatim ga ponovo uključite.
- Ako problem i dalje postoji, obratite se tvrtki Dell (pogledajte “Kontaktirajte Dells” na stranici 62).

**Ako svjetlo napajanja trepće bijelo** — računalo se nalazi u režimu čekanja ili zaslon ne reagira.

- Pritisnite tipku na tipkovnici, pomaknite pokazivač na touchpadu ili na priključenom mišu ili pritisnite gumb napajanja kako biste se vratili u normalni rad.
- Ako zaslon prestane reagirati, pritisnite i držite gumb za napajanje dok se računalo potpuno ne isključi (to može potrajati nekoliko sekundi).

## Rješavanje problema

- Ako problem i dalje postoji, obratite se tvrtki Dell (pogledajte “Kontaktirajte Della” na stranici 62).

**Ako nađete na smetnje koje onemogućavaju prijem na vašem računalu** — Neželjeni signal stvara smetnje prekidanjem ili blokiranjem drugih signala. Mogući razlozi smetnji:

- Napajanje, tipkovnica i produžni kablovi za miša.
- Previše uređaja je priključeno na električni razvodnik.
- Više električnih razvodnika je priključeno na istu električnu utičnicu.

## Problemi s memorijom

**Ako se pojavljuje poruka o nedovoljnoj količini memorije** —

- Spremite i zatvorite sve otvorene datoteke i izađite iz svih otvorenih programa koje ne koristite kako biste vidjeli da li će se problem time riješiti.
- U dokumentaciji softvera potražite minimalne zahtjeve memorije.
- Ako problem i dalje postoji, obratite se tvrtki Dell (pogledajte “Kontaktirajte Della” na stranici 62).

**Ako osjetite kakve druge probleme s memorijom** —

- Pokrenite Dell Diagnostics (Pogledajte “Dell dijagnostika” na stranici 41).
- Ako problem i dalje postoji, obratite se tvrtki Dell (pogledajte “Kontaktiranje Della” na stranici 62).

## Smrzavanja i problemi sa softverom

**Ako se računalo ne pokrene** — Provjerite da li je kabel za napajanje čvrsto priključen na računalo i na električnu utičnicu.

**Ako program prestane s radom** — Okončajte rad programa:

1. Pritisnite istodobno <Ctrl><Shift><Esc>.
2. Pritisnite **Programi**.
3. Pritisnite program koji više ne reagira.
4. Pritisnite **Završi zadatak**.

**Ako se program više puta sruši** — Provjerite dokumentaciju softvera. Po potrebi deinstalirajte i zatim ponovno instalirajte program.

 **NAPOMENA:** Softver obično uključuje upute za instalaciju u svojoj dokumentaciji ili na mediju (CD-u ili DVD-u).

 **NAPOMENA:** Vaše računalo nema unutarnji optički pogon. Koristite se vanjskim optičkim pogonom ili bilo kojim vanjskim uređajem za čuvanje podataka za postupke u kojima se spominje disk.

**Ako računalo prestane reagirati ili se pojavi mirno plavo svjetlo** —

 **OPREZ:** Postoji mogućnost da izgubite podatke ako ne možete zatvoriti operativni sustav.

Ako ne ostvarite reakciju pritiskom na tipku na tipkovnici ili pomicanjem miša, pritisnite i držite gumb za napajanje dok se računalo ne isključi i zatim uključite svoje računalo.

### Ako je program predviđen za rad pod starijim operativnim sustavom Microsoft® Windows® —

Pokrenite Čarobnjak programa za kompatibilnost. Čarobnjak za kompatibilnost konfigurirat će program tako da radi u okruženju koje je slično ranijoj verziji Microsoft Windows.

Pokrenite čarobnjak za kompatibilnost programa:

1. Kliknite **Start**  → **Upravljačka ploča** → **Programi** → **Pokreni program koji napravljen za prethodne verzije Windowsa**.
2. Na ekranu dobrodošlice pritisnite **Dalje**.
3. Slijedite upute na ekranu.

### Ako imate drugih problema sa softverom —

- Odmah stvorite sigurnosnu kopiju.
- Koristite program za traženje virusa na pogonu tvrdog diska ili na CD-u.

- Spremite i zatvorite sve otvorene datoteke ili programe i putem izbornika **Start**  isključite računalo.
- Provjerite u dokumentaciji softvera ili kontaktirajte proizvođača softvera radi podataka o rješavanju problema:
  - Provjerite je li program kompatibilan s operativnim sustavom instaliranim na vašem računalo.
  - Provjerite zadovoljava li vaše računalo minimalne zahtjeve hardvera potrebne za pokretanje softvera. Pogledajte dokumentaciju softvera za informacije.
  - Provjerite je li program ispravno instaliran i konfiguriran.
  - Provjerite jesu li pogonski programi uređaja u konfliktu s programom.
  - Po potrebi deinstalirajte i zatim ponovno instalirajte program.
  - Zapišite sve poruke s greškama koje se prikazuju kako bi vam pomogle u rješavanju problema kad budete kontaktirali Dell.

# Upotreba alata za podršku

## Dellovo središte za podršku

**Dell Support Center** (Dellovo središte za podršku) je program koji se lako koristi i koji donosi informacije o računalu, prilagođene usluge i resurse za podršku.

Za pokretanje programa kliknite ikonu  u traci za zadacima.

Stranica **Dell Support Center** (Dellovo središte za podršku) prikazuje model računala zajedno sa servisnom oznakom, kodom za brzi servis i podacima o kontaktu za servis.

Polazna stranica osigurava poveznice za pristup:



**Samopomoć** (Rješavanje problema, Sigurnost, Performanse sustava, Mreža/Internet, Sigurnosne kopija/Oporavak i operativni sustav Windows)



**Upozorenja** (Upozorenja tehničkoj podršci uvezi s vašim računalom) (tehnička upozorenja u vezi vašeg računala)



**Pomoć iz Della** (Tehnička pomoć za DellConnect™, Pomoć korisnicima, obuka i nastava, Pomoć s uputama za rad sa stanicom za rješenje™ i online preskok s checkUp)



**O vašem sustavu** (Dokumentacija sustava, Podaci o jamstvu, Podaci o sustavu, Nadogradnje i kategorije) (Dokumentacija sustava, podaci o jamstvu, podaci o sustavu, nadogradnja i ažuriranja)

## Upotreba alata za podršku

Više pojedinosti o **Dell Support Center** i dostupnim alatima za pomoć kliknite karticu **Services** (Usluge) na **support.dell.com**.

## Moja Dell preuzimanja

 **NAPOMENA:** Moja Dell preuzimanja neće biti dostupno u svim područjima.

Neki od softvera koji je već instaliran na vašem novom računalu neće sadržavati CD ili DVD za izradu sigurnosnih kopija. Ovaj softver dostupan je u Mojim Dell preuzimanjima. Na ovoj internetskoj stranici možete preuzeti dostupni softver za reinstalaciju ili izradu vaših vlastitih sigurnosnih kopija.

Registracija i korištenje My Dell Downloads:

1. Idite na **downloadstore.dell.com/media**.
2. Slijedite upute na ekranu radi registracije i preuzimanja softvera.
3. Iznova instalirajte ili izradite medij ili sigurnosnu kopiju softvera za buduće potrebe.

## Poruke sustava

Ako dođe do greške ili problema s računalom, mogla bi se prikazati Poruka sustava koja će vam pomoći da utvrdite uzrok i potrebne radnje za rješavanje tog problema.

 **NAPOMENA:** Ako poruka koju ste primili nije navedena u sljedećim primjerima, pogledajte u dokumentaciju operativnog sustava ili programa koji ste izvodili kad se pojavila poruka. Alternativno možete vidjeti *Dell Technology Guide* dostupan na vašem tvrdom disku ili na adresi **support.dell.com/manuals** ili kontaktirati Dell (pogledajte "Kontaktiranje Della" na stranici 62).



**Alert! Previous attempts at booting this system have failed at checkpoint [nnnn]. For help in resolving this problem, please note this checkpoint and contact Dell Technical Support (Upozorenje! Prijašnji pokušaji pokretanja ovog sustava nisu uspjeli u kontrolnoj točki [nnnn]. Za pomoć u rješavanju ovog problema zapišite broj kontrolne točke i kontaktirajte Dell tehničku Podrška)** — Računalo nije uspjelo završiti potprogram pokretanja sustava u tri uzastopna pokušaja s istom greškom. “Kontaktiranje Della” (pogledajte kontaktiranje Della na stranici 62).

**CMOS checksum error (Greška kontrolnog zbroja CMOS-a)** — Mogući kvar na matičnoj ploči ili je baterija RTC prazna. Zamijenite bateriju (pogledajte *Service Manual* na [support.dell.com/manuals](http://support.dell.com/manuals)) ili kontaktirajte Dell (pogledajte “Kontaktiranje Della” na stranici 62).

**Hard-disk drive failure (Kvar tvrdog diska)** — Mogući kvar tvrdog diska za vrijeme POST. “Kontaktiranje Della” (pogledajte kontaktiranje Dell na stranici 62).

**Hard-disk drive read failure (Kvar očitavanje tvrdog diska)** — Mogući kvar tvrdog diska za vrijeme provjere pokretanja sustava s HDD-a. “Kontaktiranje Della” (pogledajte kontaktiranje Dell na stranici 62).

**Keyboard failure (Kvar tipkovnice)** — Kvar tipkovnice ili olabavljen priključni kabel. Zamijenite tipkovnicu, (pogledajte *Service Manual* na [support.dell.com/manuals](http://support.dell.com/manuals)).

**No boot device available (Nema ni jednog dostupnog uređaja za pokretanje sustava)** — Nema particije tvrdog diska za pokretanje, kabel tvrdog diska je olabavljen ili ni jedan uređaj za pokretanje ne postoji.

- Ako je tvrdi disk uređaj s kojega se pokreće sustav, pobrinite se da njegovi kablovi budu dobro priključeni i da je pogon ispravno instaliran te da je particioniran kao uređaj za pokretanje.

## Upotreba alata za podršku

- Uđite u pripremu sustava i provjerite ispravnost podataka o redosljedu pokretanja (pogledajte *Dell Technology Guide* koji je dostupan na vašem tvrdom disku ili na [support.dell.com/manuals](http://support.dell.com/manuals)).

**No timer tick interrupt (Prekid zbog nedostatka takta tajmera)** — Možda čip na matičnoj ploči ne radi ispravno ili je došlo do kvara matične ploče. “Kontaktiranje Della” (pogledajte kontaktiranje Dell na stranici 62).

## Rješavanje problema s hardverom

Ako uređaj nije pronađen za vrijeme pripreme operativnog sustava ili je pronađen ali je pogrešno konfiguriran, možete koristiti **Rješavanje problema s hardverom** kako biste riješili nekompatibilnost.

Za pokretanje opcije za uklanjanje kvarova kod hardvera:

1. Kliknite **Start**  → **Pomoć i podrška**.
2. Upišite `hardware troubleshooter` (Rješavanje problema s hardverom) u polju za traženje i pritisnite <Enter> za pokretanje traženja dijagnoze.
3. U rezultatima pretraživanja odaberite opciju koja najbolje opisuje problem i slijedite preostale korake rješavanja problema.

## Dell dijagnostika

Ako imate problema s računalom, izvršite provjere u “Lockups and Software Problems” na stranici 35 i pokrenite program Dell Diagnostics (Dell dijagnostika) prije nego se obratite tvrtki Dell radi tehničke pomoći (Pogledajte “Kontaktiranje Della na stranici”).

 **NAPOMENA:** Dell Diagnostics radi samo na Dellovim računalima.

 **NAPOMENA:** Disk *Drivers and Utilities* (Upravljački i uslužni programi) možda neće biti isporučen s vašim računalom.

Pazite da se uređaj koji želite ispitati prikazuje u programu za postavljanje sustava. Pritisnite <F2> za vrijeme POST (Samoprovjera pri uključivanju) kako biste ušli u uslužni program za podešavanje sustava (BIOS).

Pokrenite opciju Dell Diagnostics (Dell dijagnostika) s tvrdog diska ili s medija *Drivers and Utilities* (Upravljački i uslužni programi).

## Pokretanje Dell dijagnostike s vašega tvrdog diska



Dell dijagnostika je smještena na skrivenoj uslužnoj particiji za dijagnozu na vašem tvrdom disku.

 **NAPOMENA:** Ako se na vašem računalu ne može prikazati slika zaslona, obratite se tvrtki Dell (pogledajte “Kontaktiranje Della” na stranici 62).

1. Pazite na to da računalno bude uključeno u električnu mrežu koja ispravno radi.
2. Uključite (ili ponovno pokrenite) svoje računalo.
3. Kad se pojavi logotip DELL™ odmah pritisnite <F12>. Izaberite **Diagnostics** (Dijagnostika) na izborniku pokretanja sustava i pritisnite <Enter>.

Na taj način će se dozvati Pre-Boot System Assessment (PSA) na vašem računalu.

## Upotreba alata za podršku

-  **NAPOMENA:** Ako budete predugo čekali i pojavi se logotip sustava, pričekajte dok se ne pojavi radna površina operativnog sustava Microsoft® Windows®; zatim isključite računalo i pokušajte ponovo.
-  **NAPOMENA:** Ako vidite poruku koja govori da nije pronađena particija s dijagnostičkim programom, pokrenite Dell Diagnostics s diska *Drivers and Utilities* (Upravljački i uslužni programi).

*Ako je dohvaćeni PSA:*

- a. PSA će početi s pokretanjem ispitivanja.
- b. Ako PSA uspješno završi, prikazat će se sljedeća poruka: "No problems have been found with this system so far. Do you want to run the remaining memory tests? This will take about 30 minutes or more. Do you want to continue? (Recommended) ."

(U ovom sustavu nije za sada pronađen ni jedan problem. Da li želite pokrenuti ostatak ispitivanja memorije? Ovo će potrajati oko 30 minuta ili više. Da li želite nastaviti? (Preporučuje se)).



- c. Ako se jave problemi s memorijom, pritisnite<y>, u protivnom pritisnite<n>.
- d. Prikazat će se sljedeća poruka "Booting Dell Diagnostic Utility Partition. Press any key to continue." (Booting Dell Diagnostic Utility Partition. Pritisnite bilo koji gumb za nastavak).
- e. Pritisnite bilo koju tipku za nastavak. Pojavit će se prozor **Choose An Option** (Izaberite jednu od opcija).



Ako se PSA ne pokrene:

Pritisnite bilo koju tipku za pokretanje Dell Diagnostics s particije s dijagnostičkim uslužnim programom na vašem tvrdom disku i prijedite na prozor **Choose An Option** (Izaberite neku od opcija).

4. Izaberite ispitivanje koje želite pokrenuti.
  5. Ako se za vrijeme ispitivanja javi problem, pojavit će se poruka s kodom greške i opisom problema. Zapišite kod greške i opis problema te kontaktirajte Dell (pogledajte "Kontaktiranje Della" na stranici 62).
-  **NAPOMENA:** Servisna oznaka za vaše računalo se nalazi na vrhu svakog ispitnog ekrana. Servisna oznaka pomože vam pri identifikaciji vašeg računala prilikom kontaktiranja Della.
6. Kad provjere budu gotove, zatvorite ispitni ekran kako biste se vratili na prozor **Choose An Option** (Izaberite neku od opcija).
  7. Za izlazak iz Dell Dijagnostike i ponovno pokretanje računala, kliknite **Exit** (Izlaz).

## Pokretanje Dell Diagnostics s diskova upravljačkih i uslužnih programa

-  **NAPOMENA:** Vaše računalo nema unutarnji optički pogon. Koristite se vanjskim optičkim pogonom ili bilo kojim vanjskim uređajem za čuvanje podataka za postupke u kojima se spominje disk.
-  **NAPOMENA:** Disk *Drivers and Utilities* (Upravljački i uslužni programi) možda neće biti isporučen s vašim računalom.
1. Umetnite disk *Drivers and Utilities* (Upravljački i uslužni programi).
  2. Isključite i ponovno pokrenite računalo. Kad se pojavi logotip DELL™ odmah pritisnite <F12>.
-  **NAPOMENA:** Ako budete predugo čekali i pojavi se logotip sustava, pričekajte dok se ne pojavi radna površina operativnog sustava Microsoft® Windows®; zatim isključite računalo i pokušajte ponovo.

-  **NAPOMENA:** Sljedeći koraci samo privremeno mijenjaju sekvenciju podizanja sustava. Prilikom sljedećeg pokretanja, računalo se podiže sustav sukladno uređajima navedenima u programu za postavljanje sustava.
3. Kad se pojavi popis uređaja za pokretanje, označite **CD/DVD/CD-RW** i pritisnite <Enter>.
  4. Izaberite mogućnost **Boot from CD-ROM** (Pokreni s CD-ROM-a) na izborniku koji se pojavio i pritisnite <Enter>.
  5. Upišite 1 kako biste pokrenuli CD izbornik i pritisnite <Enter> za nastavak.
  6. Odaberite **Run the 32 Bit Dell Diagnostics** (Pokretanje 32-bitne Dell dijagnostike) s numeriranog popisa. Ako je navedeno više verzija, odaberite onu koja je prikladna za vaše računalo.
  7. Izaberite ispitivanje koje želite pokrenuti.
  8. Ako se za vrijeme ispitivanja javi problem, pojavit će se poruka s kodom greške i opisom problema. Zapišite kod greške i opis problema te kontaktirajte Dell (pogledajte “Kontaktiranje Della” na stranici 62).
-  **NAPOMENA:** Servisna oznaka za vaše računalo se nalazi na vrhu svakog ispitnog ekrana. Servisna oznaka pomože vam pri identifikaciji vašeg računala prilikom kontaktiranja Della.
9. Kad provjere budu gotove, zatvorite ispitni ekran kako biste se vratili na prozor **Choose An Option** (Izaberite neku od opcija).
  10. Za izlazak iz Dell Dijagnostike i ponovno pokretanje računala, kliknite **Exit** (Izlaz).
  11. Izvadite disk *Drivers and Utilities* (Upravljački i uslužni programi).

# Obnavljanje vašega operativnog sustava

Operativni sustav na vašem računalu možete obnoviti pomoću jedne od sljedećih opcija:

**△ OPREZ:** Korištenje Dell Factory Image Restore ili diska *Operativni sustav za obnavljanje operativnog sustava* trajno će izbrisati sve podatke vašeg sustava. Ako je moguće, napravite sigurnosnu kopiju datoteka prije korištenja ovih mogućnosti.

mogućnost	Koristite
Obnavljanje Sustava	kao prvo rješenje
Dell DataSafe Local Backup	ako obnavljanjem sustava ne riješite problem
Medij za oporavak sustava	kad kvar operativnog sustava onemoguću upotrebu programa System Restore and DataSafe Local Backup kad instaliranje tvorničkih postavki na novo instaliranom tvrdom disku
Dell Factory Image Restore (Dell obnova tvorničke slike)	za obnavljanje vašeg računala u operativno stanje u kojemu je bilo kad ste ga dobili
Disk s <i>Operativnim sustavom</i>	za ponovnu instalaciju samo operativnog sustava na vašem računalu

**✎ NAPOMENA:** Disk *Operativni sustav* možda neće doći s vašim računalom.

# Obnavljanje sustava

Operativni sustav Windows sadrži funkciju System Restore (Obnavljanje sustava) koja vam omogućuje da vratite računalo u prethodno operativno stanje (bez utjecaja na datoteke podataka) ako su promjene na hardveru, softveru ili drugim sustavima ostavile računalo u neželjenom operativnom stanju. Sve promjene koje opcija System Restore (Obnavljanje sustava) čini računalo mogu se vratiti na prethodno stanje

 **OPREZ: Radite redovne sigurnosne kopije vaših datoteka s podacima. System Restore (Obnova sustava) ne nadgleda vaše podatkovne datoteke i ne vraća ih u prvobitno stanje.**

## Pokretanje System Restore (Obnavljanje sustava)

Obnavljanje vašeg računala:

1. Kliknite **Start** .
2. U polju za pretraživanje upišite `Obnavljanje sustava` i pritisnite <Enter>.

 **NAPOMENA:** Možda će se pojaviti prozor **Kontrola korisničkih računa**. Ako ste administrator računala, pritisnite **Continue** (Nastavi); u suprotnom se obratite svom administratoru za nastavak željene akcije.

3. Kliknite **Dalje** i slijedite upute na ekranu. Ako funkcija System Restore (Obnavljanje sustava) ne riješi problem, možete poništiti posljednje obnavljanje sustava.



## Poništavanje posljednjeg obnavljanja sustava

 **NAPOMENA:** Prije nego poništite posljednje vraćanje sustava u prijašnje stanje, spremite i zatvorite sve otvorene datoteke i zatvorite sve otvorene programe. Nemojte mijenjati, otvarati ili brisati bilo koju datoteku ili program dok se ne završi vraćanje sustava u prethodno stanje.

1. Kliknite **Start** .
2. U polju za pretraživanje upišite `Obnavljanje sustava` i pritisnite <Enter>.
3. Pritisnite **Undo my last restoration** (Poništi posljednju obnovu) i pritisnite **Dalje**.

## Dell DataSafe Local Backup

 **OPREZ:** Korištenje Dell DataSafe Local Backup za obavljanje vašega operativnog sustava trajno će izbrisati sve programe ili upravljačke programe koji su instalirani nakon prijema računala. Priprema medij za sigurnosnu kopiju aplikacija koje morate instalirati na računalu prije korištenja programa Dell DataSafe Local Backup. Dell DataSafe Local Backup koristite samo ako System Restore (Obnavljanje sustava) ne rješava problem vašeg operativnog sustava.

 **OPREZ:** Iako je Dell Datasafe Local Backup predviđen za zaštitu podatkovnih datoteka na vašem računalu, preporučujemo vam da arhivirate sve vaše datoteke s podacima prije pokretanja programa Dell DataSafe Local Backup.

 **NAPOMENA:** Dell DataSafe Local Backup

## Obnavljanje vašega operativnog sustava

možda neće biti dostupno u svim regijama.

 **NAPOMENA:** Ako Dell DataSafe Local Backup nije dostupan na vašem računalu, koristite Dell Factory Image Restore (pogledajte “Obnavljanje Dellovih tvorničkih postavki” na stranici 51) kako biste obnovili operativni sustav.

Možete koristiti Dell DataSafe Local Backup za obnavljanje vašega tvrdog diska na operativno stanje koje je postojalo u trenutku kupnje računala, bez brisanja datoteka s podacima s vašeg računala.

Dell DataSafe Local Backup će vam omogućiti:

- Arhiviranje i obnavljanje vašeg računala na prijašnje radno stanje
- Izradu medija za oporavak sustava

## Osnove za Dell DataSafe Local Backup

Za obnavljanje tvorničkih postavki uz istodobno čuvanje datoteka s podacima:

1. Isključite računalo.
2. Odvojite sve uređaje (USB pogon, pisač, itd.) koji su povezani s računalom i uklonite sav novododani unutarnji hardver.

 **NAPOMENA:** Nemojte odvajati AC adapter.

3. Uključite računalo.
4. Kad se pojavi logotip DELL™ više puta pritisnite <F8> za pristup prozoru **Advanced Boot Options** (napredne opcije pokretanja).

 **NAPOMENA:** Ako budete predugo čekali i pojavi se logotip sustava, pričekajte dok se ne pojavi radna površina operativnog sustava Microsoft® Windows®; zatim isključite računalo i pokušajte ponovo.

5. Odaberite **Repair Your Computer** (Popravak računala).

6. Izaberite **Dell DataSafe Restore i Emergency Backup** na izborniku **System Recovery Options** (Opcije za oporavak sustava) i slijedite upute na ekranu.

 **NAPOMENA:** Postupak obnavljanja može potrajati sat vremena što ovisi o veličini podataka koje treba obnoviti.

 **NAPOMENA:** Više pojedinosti potražite u članku 353560 iz baze znanja na [support.dell.com](http://support.dell.com).

## Nadogradnja na Dell DataSafe Local Backup Professional

 **NAPOMENA:** Dell DataSafe Local Backup Professional će možda biti instaliran na vašem računalu ako ste ga naručili prilikom u vrijeme kupovine.

Dell DataSafe Local Backup Professional donosi dodatne funkcije koje će vam omogućiti da:

- Arhiviranje i obnavljanje vašeg računala na temelju vrsta datoteka
- Spremite sigurnosnu kopiju vaših datoteka na lokalni uređaj za pohranu
- Planirana automatska arhiviranja

Nadogradnja na Dell DataSafe Local Backup Professional:

1. Dvaput kliknite na lokalnu ikonu  za Dell DataSafe Local Backup.
2. Kliknite **NADOGRADI SADA!**
3. Pratite upute na zaslonu kako biste dovršili nadogradnju.

### Medij za oporavak sustava

 **OPREZ:** Iako je medij za oporavak sustav predviđen za zaštitu podatkovnih datoteka na vašem računalu, preporučujemo vam da arhivirate sve vaše datoteke s podacima prije pokretanja programa za oporavak sustava.

 **NAPOMENA:** Vaše računalo nema unutarnji optički pogon. Koristite se vanjskim optičkim pogonom ili bilo kojim vanjskim uređajem za čuvanje podataka za postupke u kojima se spominje disk.

Možete koristiti medij za oporavak sustava, koji ste izradili pomoću Dell DataSafe Local Backup, za vraćanje stanja vašega tvrdog diska u stanje u kojemu je bio kad ste kupili računalo uz istodobno očuvanje datoteka s podacima na vašem računalu.

Medij za oporavak sustava iskoristite u slučaju:

- greške operativnog sustava koja onemogućuje upotrebu opcija oporavka koje su instalirane na vašem računalu.
- greške tvrdog diska koja onemogućuje obnavljanje podataka.

Za obnavljanje tvorničke slike računala uz pomoć medija za oporavak sustava:

1. Umetnite disk za oporavak sustava ili USB modul kako biste iznova pokrenuli računalo.
2. Kad se pojavi logotip DELL™ odmah pritisnite <F12>.

 **NAPOMENA:** Ako budete predugo čekali i pojavi se logotip sustava, pričekajte dok se ne pojavi radna površina operativnog sustava Microsoft® Windows®; zatim isključite računalo i pokušajte ponovo.

3. Izaberite na popisu odgovarajući uređaj za pokretanje i pritisnite <Enter>.
4. Pratite upute na zaslonu kako biste dovršili oporavak sustava.

## Obnavljanje tvorničkih postavki Della

 **OPREZ:** Korištenjem Dell Factory Image Restore za obnavljanje operativnog sustava trajno se brišu svi podaci na tvrdom disku i uklanjaju svi programi ili upravljački programi koje ste instalirali od kupovine računala. Ako je moguće, arhivirajte podatke prije korištenja ove opcije. Mogućnost Dell Factory Image Restore (Obnavljanje tvorničkih postavki Della) koristite samo ako System Restore (Obnavljanje sustava) ne rješava problem vašeg operativnog sustava.

 **NAPOMENA:** Dell Factory Image Restore (Obnavljanje tvorničkih postavki Della) možda nije dostupan u određenim državama ili na određenim računalima.

 **NAPOMENA:** Ako Dell Factory Image Restore nije dostupan na vašem računalu, koristite Dell DataSafe Local Backup (pogledajte “Dell DataSafe Local Backup” na stranici 47) za obnavljanje vašega operativnog sustava.

Dell Factory Image Restore (Obnavljanje tvorničkih postavki Della) koristite kao zadnju metodu obnavljanja rada vašeg sustava. Ove mogućnosti obnavljaju vaš tvrdi disk na operativno stanje u kojemu je bio kad ste kupili računalo. Svi programi i datoteke koji su dodani nakon kupovine računala — uključujući podatkovne datoteke — se trajno brišu iz tvrdog diska. Podatkovne datoteke uključuju dokumente, proračunske tablice, poruke e-pošte, digitalne fotografije, glazbene datoteke itd. Ako je moguće, napravite sigurnosnu kopiju podataka prije korištenja mogućnosti Dell Factory Image Restore (Obnavljanje tvorničkih postavki Della).

### Izvođenje obnavljanja tvorničkih postavki Della

1. Uključite računalo.
2. Kad se pojavi logotip DELL™ više puta pritisnite <F8> za pristup prozoru **Advanced Boot Options** (napredne opcije pokretanja).
-  **NAPOMENA:** Ako budete predugo čekali i pojavi se logotip sustava, pričekajte dok se ne pojavi radna površina operativnog sustava Microsoft® Windows® radna površina; zatim iznova pokrenite svoje računalo i pokušajte opet.
3. Odaberite **Repair Your Computer** (Popravak računala).  
Pojavljuje se prozor **System recovery Options** (mogućnosti oporavka sustava).
4. Odaberite izgled tipkovnice i pritisnite **Dalje**.

5. Za pristup mogućnostima oporavka pristupite kao lokalni korisnik. Za pristup naredbenom retku u polje Korisničko ime upišite `administrator`, zatim pritisnite **OK** (U redu).
6. Pritisnite **Dell Factory Image Restore** (Obnavljanje tvorničkih postavki Della).  
Pojavit će se pozdravni ekran **Dell Factory Image Restore** (Obnavljanje tvorničkih postavki Della).
-  **NAPOMENA:** Ovisno o konfiguraciji, možda trebate odabrati **Dell Factory Tools** (Dellovi tvornički alati), zatim **Dell Factory Image Restore** (Obnavljanje tvorničkih postavki Della).
7. Pritisnite **Dalje**. Pojavljuje se ekran potvrde brisanja podataka.
-  **NAPOMENA:** Ako ne želite nastaviti s Factory Image Restore (Obnavljanje tvorničkih postavki), kliknite **Odustani**.

8. Izaberite potvrdni okvir kako biste potvrdili da želite nastaviti s formatiranjem tvrdog diska i obnavljanje softvera sustava na tvorničko stanje i zatim kliknite **Dalje**.

Postupak obnavljanja započinje i može potrajati pet ili više minuta do završetka. Kad je dovršeno obnavljanje tvorničkih postavki sustava i tvornički instaliranih aplikacija, pojavljuje se poruka.

9. Kliknite **Završi** za ponovno pokretanje računala.

# Dobivanje pomoći

Ako budete imali problema s računalom, možete napraviti sljedeće korake za dijagnosticiranje i rješavanje problema:

1. Pogledajte “Rješavanje problema” na str. 31 radi informacija o postupcima koji se odnose na probleme na koje nailazi vaše računalo.
2. Pogledajte *Dell Technology Guide* (Dellov tehnološki vodič) dostupan na vašem tvrdom disku ili na adresi **support.dell.com/manuals** radi više podataka o rješavanju problema.
3. Pogledajte “Dell dijagnostika” na str. 41 radi postupaka o tome kako pokrenuti Dell Diagnostics.
4. Popunite “Kontrolni popis dijagnostike” na stranici 61.
5. Koristite Dellov prošireni skup online usluga koje su dostupne na Dell Support (**support.dell.com**) radi pomoći s instalacijom i rješavanjem problema. Pogledajte “Online Services” (Online usluge) na str. 56 za detaljniji popis Dell online podrške.
6. Ako prethodni koraci nisu riješili problem, pogledajte “Prije nego nazovete Dell” na stranici 60.



**NAPOMENA:** Pozovite Dell podršku s telefona pored računala tako da vam osoblje za podršku može pomoći s potrebnim postupcima.



**NAPOMENA:** Dellov kod za brzi servis možda neće biti dostupan u svim zemljama.



Kad Dellov automatski telefonski sustav od vas to zatraži, upišite svoj kod za brzu uslugu kako biste poziv preusmjerili neposredno na prikladno osoblje za podršku. Ako nemate kod za brzi servis (Express Service Code), otvorite mapu **Dell Accessories** (Pribor za Dell), dvaput kliknite ikonu **Express Service Code** i slijedite upute.

 **NAPOMENA:** Neke od usluga neće u svakom trenutku biti dostupne na svakom mjestu izvan kontinentalnog dijela SAD. Potražite informacije o dostupnosti kod vašega lokalnog predstavnika.

## Tehnička podrška i pomoć za korisnike

Dellova usluga podrške je dostupna za odgovor na sva vaša pitanja o hardveru Dell. Naše osoblje za podršku koristi računalnu dijagnostiku kako bi vam osiguralo brze i točne odgovore.

Radi kontaktiranja Dellove servisne podrške, pogledajte “Prije nego nazovete” na stranici 60 i zatim potražite podatke za kontakt u vašoj regiji ili pođite na **support.dell.com**.

## DellConnect

DellConnect™ je jednostavan online alat za pristup koji omogućava da Dell servis i podružnice pristupe vašem računalu putem širokopojasne veze, postavite dijagnozu vašeg problema i poprave sve pod vašom kontrolom. Više pojedinosti potražite na [www.dell.com/dellconnect](http://www.dell.com/dellconnect).

## Online usluge

Više o Dellovim proizvodima možete saznati na sljedećim web stranicama:

- [www.dell.com](http://www.dell.com)
- [www.dell.com/ap](http://www.dell.com/ap) (samo Azija/Tihi ocean)
- [www.dell.com/jp](http://www.dell.com/jp) (samo Japan)
- [www.euro.dell.com](http://www.euro.dell.com) (samo Europa)
- [www.dell.com/la](http://www.dell.com/la) (Latinska Amerika i Karibi)
- [www.dell.ca](http://www.dell.ca) (samo Kanada)

Dellovoj podršci možete pristupiti kroz sljedeće adrese e-pošte i web stranice:

### Web-stranice Dell podrške

- [support.dell.com](http://support.dell.com)
- [support.jp.dell.com](http://support.jp.dell.com) (samo Japan)
- [support.euro.dell.com](http://support.euro.dell.com) (samo Europa)

## E-pošta za Dell podršku adrese

- [mobile\\_support@us.dell.com](mailto:mobile_support@us.dell.com)
- [support@us.dell.com](mailto:support@us.dell.com)
- [la-techsupport@dell.com](mailto:la-techsupport@dell.com) (samo zemlje južne Amerike i karipske zemlje)
- [apsupport@dell.com](mailto:apsupport@dell.com) (samo azijske/ tihooceanske zemlje)

## Adrese e-pošte marketinga i prodaje tvrtke Dell

- [apmarketing@dell.com](mailto:apmarketing@dell.com) (samo azijske/ tihooceanske zemlje)
- [sales\\_canada@dell.com](mailto:sales_canada@dell.com) (samo Kanada)

## Anonimni protokol za prijenos datoteka (FTP)

- <ftp.dell.com>

Prijavite se kao korisnik: `anonymous` (anonimno) i koristiti svoju adresu e-pošte kao svoju lozinku.

## Automatizirana usluga za stanje narudžbe

Stanje narudžbe proizvoda tvrtke Dell možete provjeriti na web-mjestu **support.dell.com** ili nazovite automatiziranu uslugu za stanje narudžbe. Snimljeni glas će od vas zatražiti potrebne podatke kako bi smo pronašli i prijavili vašu narudžbu.

Ako imate problema sa svojom narudžbom, poput dijelova koji nedostaju, pogrešnih dijelova ili neispravnog računa, obratite se tvrtki Dell radi pružanja pomoći. Ako imate problema sa svojom narudžbom, poput dijelova koji nedostaju, pogrešnih dijelova ili neispravnog računa, obratite se tvrtki Dell radi pružanja pomoći.

Broj telefona za pozive u vašoj regiji potražite u "Kontaktiranje Della" na stranici 62.



### Podaci o proizvodu

Ako trebate podatke o proizvodima koji su dostupni u Dellu ili ako želite uputiti narudžbu, posjetite [www.dell.com](http://www.dell.com). Telefonski broj za poziv u vašoj regiji ili za razgovor s prodajnim specijalistom potražite na "Kontaktiranje Delle" na stranici 62.

### Povrat predmeta radi popravka u okviru jamstva ili radi popravka uz naplatu

Pripremite sve stavke koje vraćate, bez obzira da li u okviru jamstva ili uz naplatu, na sljedeći način:

 **NAPOMENA:** Prije nego proizvod pošaljete u Dell, pobrinite se da za sve podatke na tvrdom disku i drugim medijima za pohranu napravite sigurnosnu kopiju. Uklonite sve povjerljive, vlasničke i osobne podatke, kao i prijenosne medije poput CD diskova i medijskih kartica. Dell neće snositi odgovornost ni za kakve povjerljive, vlasničke, osobne, izgubljene ili oštećene podatke; oštećene ili izgubljene prijenosne medije koji su možda bili priloženi uz vašu pošiljku.

1. Pozovite Dell kako biste dobili Autorizacijski broj za povrat materijala i upišite ga čitko na istaknutom mjestu na vanjskoj strani kutije.  
Broj telefona za pozive u vašoj regiji potražite u “Kontaktiranje Della” na stranici 62.
2. Priložite kopiju računa i pismo u kojemu opisujete razlog za povratak.
3. Priložite kopiju kontrolnog dijagnostičkog popisa (pogledajte “Kontrolni dijagnostički popis” na stranici 61), gdje su navedene sve izvršene provjere i sve poruke o greškama koje je prijavio Dell Diagnostics (pogledajte “Dellova dijagnostika” na stranici 41).
4. Priložite sav pribor koji pripada stavkama koje ste vratili (kablovi za napajanje, softver, vodiči i tako dalje) ako je povrat s naplatom.
5. Zapakirajte opremu koju vraćate u originalnu (ili nadomjesnu) ambalažu.
  -  **NAPOMENA:** Troškove slanja plaćate sami. Odgovorni ste i za osiguravanje vraćenog proizvoda, a preuzimate i rizik gubitka tijekom otpreme tvrtki Dell. Pošiljke s pouzecom neće se prihvaćati.
  -  **NAPOMENA:** Sve pošiljke u kojima nije ispunjen bilo koji od navedenih zahtjeva, bit će vraćene pošiljatelju.

## Prije nego nazovete

-  **NAPOMENA:** Pripremite vaš kod za brzi servis prije nego . Kod će pomoći Dellovom automatiziranom telefonskom sustavu da usmjeri vaš poziv na što efikasniji način. Od vas se također može zatražiti servisna oznaka

## Kako pronaći servisnu oznaku

Servisna oznaka nalazi se na naljepnici s donje strane vašeg računala.

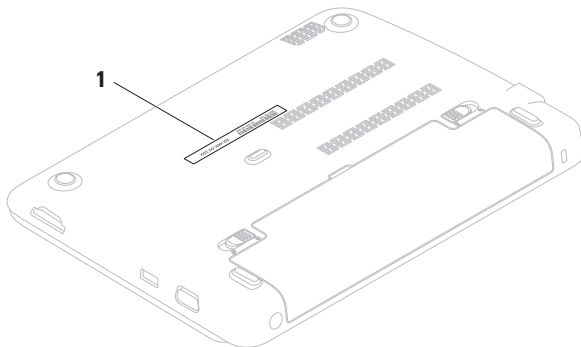

---

1 Servisna oznaka

---

Ne zaboravite popuniti sljedeći Dijagnostički kontrolni popis. Ako je moguće, uključite svoje računalo prije nego nazovete tvrtku Dell radi pomoći i zovite s telefona na ili blizu računala. Od vas se može zatražiti da upišete neke naredbe na tipkovnici, da prenesete detaljne podatke za vrijeme nekih operacija ili da iskušate druge korake za rješavanje problema koji su mogući samo na samom računalu. Pobrinite se da dokumentacija računala bude dostupna.

### Kontrolni popis dijagnostike

- Ime:
- Datum:
- Adresa:
- Broj telefona:
- Servisna oznaka (crtični kod pri dnu samog računala):
- Kod za brzi servis:
- Autorizacijski broj za povrat materijala (ako ste ga dobili od tehničara Dell podrške):
- Operativni sustav i verzija:
- Uređaji:
- Kartice za proširenje:
- Jeste li spojeni na mrežu? Da/Ne
- Mreža, verzija i mrežni adapter:
- Programi i verzije:

## Dobivanje pomoći

Pogledajte u dokumentaciju vašega operativnog sustava kako biste odredili sadržaj datoteka za pokretanje računala. Ako je računalo spojeno na pisač, ispišite svaku datoteku. U protivnom, zabilježite sadržaj svake datoteke prije pozivanja Della.

- Poruka o grešci, zvučni signal ili dijagnostički kod:
- Opis problema i postupak za rješavanje problema koji ste proveli:

## Kontaktiranje Della

Za klijente u SAD-u, nazovite 800-WWW-DELL (800-999-3355).



**NAPOMENA:** Ako ne raspoložete aktivnom vezom s internetom, podatke o kontaktu možete naći na narudžbi, otpremnici, računu ili u Dellovom prodajnom katalogu.

Dell raspoložuje s nekoliko internetskih i telefonskih službi i servisnih centara. Dostupnost se razlikuje ovisno o državi i proizvodu, a neke usluge možda neće biti dostupne u vašem području.

Za kontaktiranje tvrtke Dell u vezi s prodajom, tehničkom podrškom ili korisničkom podrškom:

1. Posjetite **[www.dell.com/contactdell](http://www.dell.com/contactdell)**.
2. Izaberite zemlju ili regiju.
3. Prema potrebi izaberite odgovarajuću uslugu ili poveznicu za podršku.
4. Izaberite za vas najprikladniji način kontaktiranja Della.



# Pronalaženje više podataka i resursa

## Ako trebate:

iznova instalirati operativni sustav

pokrenuti dijagnostički program za vaše računalo

reinstalirati softver sustava računala

saznati više informacija o operativnom sustavu Microsoft® Windows® i njegovim značajkama

dograditi na računalo novu ili dodatnu memoriju ili novi tvrdi disk

reinstalirati ili zamijeniti istrošeni ili neispravni dio

## Pogledajte:

“Medij za oporavak sustava” na stranici 50

“Dell dijagnostika” na stranici 41

“Moja Dell preuzimanja” na stranici 38

**support.dell.com**

*Service Manual* (Servisni priručnik) na **support.dell.com/manuals**



**NAPOMENA:** U nekim zemljama otvaranje i zamjena dijelova u računalu može učiniti vaše jamstvo nevažećim. Provjerite svoje jamstvo i politiku povrata prije ikakvih radova unutar vašeg računala.

### Ako trebate:

---

naći najbolje praktične savjete na vašem računalu

pregledati podatke o Jamstvu, terminima i uvjetima (samo SAD), podatke o sigurnosti, regulativne podatke, ergonomске podatke i Licencni sporazum s krajnjim korisnikom

pronaći servisnu oznaku / kod za brzi servis — vašu servisnu oznaku trebate radi identifikacije svog računala na **support.dell.com** ili za kontaktiranje tehničke podrške

---

### Pogledajte:

---

Dokumenti o sigurnosti i propisima koje ste dobili s vašim računalom i pogledajte također web stranicu o sukladnosti s propisima na **www.dell.com/regulatory\_compliance**

donja strana vašeg računala  
**Dell Support Center**. Za pokretanje **Dell Support Center** kliknite  ikonu u traci sa zadacima

## **Ako trebate:**

naći upravljački program i preuzimanja;  
readme datoteke i pristupiti tehničkoj podršci i  
pomoći za proizvod

provjeriti status vaše narudžbe pri novim  
kupnjama

pronaći rješenja i odgovore za uobičajena  
pitanja

pronaći informacije o posljednjim ažuriranjima  
u vezi tehničkih promjena na vašem računalu  
ili napredni tehničko-referentni materijal za  
tehničare i iskusne korisnike

## **Pogledajte:**

**[support.dell.com](http://support.dell.com)**

# Tehnički podaci

U ovom odjeljku se nalaze podaci koji vam mogu zatrebati prilikom pripremanja, ažuriranja upravljačkih programa i nadogradnje vašeg računala.

 **NAPOMENA:** Ponude se mogu razlikovati po regijama. Više pojedinosti o konfiguraciji računala potražite u **Nešto o sustavu** odjeljku u **Dell Support Center**.

Za pokretanje **Dell Support Center**, kliknite  ikonu u području za obavijesti na radnoj površini.

## Model računala

Dell™ Inspiron™ 1018

## Podaci o računalu

Vrsta procesora	Intel® Atom™
Matična ploča sustava	Intel NM10 Express

## Memorija

Priključak memorijskog modula	jedan SODIMM priključak
Kapacitet memorijskog modula	1 GB i 2 GB
Moguće konfiguracije	1 GB i 2 GB
Vrsta memorije	PC3-10600 (DDR3 1333 MHz) SODIMM

## Priključci

---

Audio	Jedan stereo priključak za slušalice / zvučnik
Mini-kartica	jedan polovični utor za karticu Mini-Card
Mrežni adapter	Jedan RJ45 priključak
USB	dva 4-polna USB 2.0-sukladna priključka
VGA	jedan 15-polni konektor
Multimedijski čitač kartice	jedan utor 3-u-1

## Komunikacije

---

Mrežni adapter	10/100 Ethernet LAN na matičnoj ploči
Bežična	WLAN 802.11 bgn i opciona Bluetooth® bežična tehnologija

## Čitač medijskih kartica

---

Podržane kartice	Secure Digital (SD) memorijska kartica
	Secure Digital High Capacity (SDHC)
	Memory Stick
	Memory Stick PROMultimedijska kartica (MMC)

## Kamera

---

Razlučivost kamere	0,3 megapiksela
Video razlučivost	640 x 480 (maksimalno)

## Tehnički podaci

### Zaslon

---

Vrsta	10,1-inčni WSVGA Truelife WLED
Dimenzije:	
Visina	222,72 mm (8,77 inča)
Širina	125,28 mm (4,93 inča)
Dijagonala	255,52 mm (10,10 inča)
Maksimalna razlučivost	1024 x 600
Brzina osvježavanja	60 Hz
Radni kut	132°±3°
Horizontalni vidni kut	40°/40°
Vertikalni vidni kut	15°/30°
Veličina piksela	0,2175 mm x 0,2088 mm

### Audio

---

Audio kontroler	Realtek ALC272-VB-GR
Zvučnici	Zvučnici 2 x 1 vat
Kontrola glasnoće	programski izbornici i gumbi za kontrolu medija

### Video

---

Video kontroler	Intel GMA 3150
Video memorija	8 MB memorija sustava (zajednička)

### Tipkovnica

---

Broj tipki	82 (SAD, Kanada, Koreja); 83 (Europa)
------------	---------------------------------------------

**Dodirna ploha**

Razlučivost u X/Y smjeru (načina rada grafičke ploče)	240 cpi
Veličina:	
Širina	65,0 mm to 78,0 mm (2,55 do 3,07 inča) aktivno područje senzora
Visina	30,5 mm do 30,0 mm (1,20 do 1,18 inča) pravokutno

**Baterija**

Pametna 3/6-ćelija "smart" litij-ionska	
Visina	22,56 mm (0,89 inča)
Širina	206 mm (8,11 inča)
Dubina	60,62 mm (2,39 inča)
Težina	0,22 kg (0,48 lb) (3-ćelije)
	0,38 kg (0,84 lb) (6-ćelija)
Napon	11,1 VDC
Vrijeme punjenja (prosječno)	4,0 sata (kad je računalo isključeno)
Vrijeme rada	varira ovisno o uvjetima rada
baterija veličine novčića	CR-2032

## Tehnički podaci

### AC adapter

---

Ulazni napon	100–240 VAC
Ulazna struja	1,0 A
Ulazna frekvencija	50-60 Hz
Izlazna snaga	30 W
Izlazna struja	1,58 A
Nominalni izlazni napon	19,0 VDC

#### Temperaturni raspon:

Radni	0° do 40°C (32° do 104°F)
Čuvanje	–40° do 70°C (–40° do 158°F)

### Fizička

---

Visina	25,5 mm do 32,8 mm (1,00 inča do 1,29 inča)
Širina	268,0 mm (10,55 inča)
Dubina	196,6 mm (7,74 inča)
Težina (sa 3-ćelijskom baterijom)	može se konfigurirati na manje od 1,25 kg (2,75 lbs)



**Okolina računala**

Temperaturni raspon:

Radni 0° do 35°C (32° do 95°F)

Čuvanje -40° do 65°C  
(-40° do 149°F)

Relativna vlažnost (najviša):

Radni 10% do 90%  
(bez kondenzacije)Čuvanje 5% do 95%  
(bez kondenzacije)

Maksimalna vibracija (koristi maksimalni spektar vibracija koji simulira korisničko okruženje):

Radni 0,66 GRMS

Izvan rada 1,30 GRMS

**Okolina računala**

Maksimalni udar (u radu — izmjereno pomoću Dell Diagnostics na tvrdom disku i uz polusinusni impuls od 2 ms; izvan pogona — izmjereno s glavama diska u parkiranom položaju polusinusni impuls od 2-ms):

U radu 110 G

Izvan rada 160 G

Nadmorska visina (najveća):

U radu -15,2 do 3048 m  
(-50 do 10.000 stopa)Čuvanje -15,2 do 10.668 m  
(-50 do 35.000 stopa)

Razina onečišćenja u zraku G2 ili niže prema definiciji iz ISA-S71.04-1985

# Dodatak

## Obavijest o proizvodu Macrovision

Ovaj proizvod uključuje tehnologiju za zaštitu autorskih prava koju štiti Zavod za patente u SAD-u i ostala prava intelektualnog vlasništva. Korištenje ove tehnologije za zaštitu autorskih prava mora autorizirati Macrovision, a namijenjena je za korištenje kući i za ostala ograničena gledanja osim ako Macrovision nije drugačije odredio. Zabranjen je obrnuti inženjering ili rastavljanje.

## Podaci za NOM ili Official Mexican Standard (Službeni meksički standard) (samo za Mexico)

Sljedeći podaci dolaze s uređajem i opisane su u ovom dokumentu sukladno zahtjevima Službenoga meksičkog standarda (NOM):

### Uvoznik:

Dell México S.A. de C.V.

Paseo de la Reforma 2620 – Flat 11°

Col. Lomas Altas

11950 México, D.F.

Regulativni broj modela	Napon	Frekvencija	Električna potrošnja	Izlazni napon	Izlazna struja
P09T	100–240 VAC	50-60 Hz	1,0 A	19,0 VDC	1,58 A

Više pojedinosti potražite u informacijama o sigurnosti koje ste dobili s vašim računalom.

Radi dodatnih informacija o najboljoj praksi pogledajte Regulatory Compliance Homepage (Stranica s podacima o propisima) na sljedećoj adresi:

**[www.dell.com/regulatory\\_compliance](http://www.dell.com/regulatory_compliance)**.

# Indeks

## A

adrese e-pošte

za tehničku podršku **57**

adrese e-pošte za podršku **57**

## B

bežična veza s mrežom **32**

## D

DataSafe Online Backup **30**

DellConnect **56**

Dell dijagnostika **41**

Dell Dock **29**

Dell Support Center **37**

## F

FTP prijava anonimna **57**

**74**

## I

ISP

Davatelj usluge internetske veze **14**

## K

Kontrolni popis dijagnostike **61**

Kreditnog jamstva **58**

## M

mogućnosti računala **28**

mrežna veza

sređivanje **32**

## N

nazovite Dell **60**

**O**

- obnavljanje tvorničke slike **47**
- obnavljanje tvorničkih postavki **51**
- obnavljanje tvorničkih postavki Della **51**
- oštećenje, izbjegnite ga **5**
- otpreme proizvoda
  - radi povrata ili popravka **59**

**P**

- pomoći
  - dobivanje pomoći i podrške **54**
- pomoć za korisnike **55**
- poruke sustava **38**
- prije nego nazovete **60**
- pripremanje internetske veze
  - internetska veza **15**
- problema s hardverom
  - diagnostika **40**

- problemi sa softverom **35**
- problemi s memorijom
  - rješavanje **34**
- problemi s napajanjem, rješavanje **33**
- produžni kablovi, korištenje **6**
- proizvodi
  - podaci i kupovina **58**

**R**

- računalo , priprema **5**
- resursi traženje dodatnih **63**
- rješavanje problema s hardverom **40**

**S**

- softverske značajke **28**
- stranice za podršku
  - široj svijeta **56**
- strujanje zraka, omogućavanje **5**

## Indeks

### T

tehnički podaci **66**

traženje dodatnih podataka **63**

### U

upravljačke programe i preuzimanja **65**

### V

ventilacija slaba, osigurajte **5**

veza s internetom **14**

### W

Windows

čarobnjak programa za kompatibilnost **36**

### Z

žična mrežna veza **7**



Tiskano u Irskoj.

[www.dell.com](http://www.dell.com) | [support.dell.com](http://support.dell.com)



01NTMHA00